

2026年（少数民族发展任务分配因素）三五镇莲塘
村委莲塘屯至大良洞产业路

施工图设计

【第一册，共一册】







永建筑设计集团有限公司

公路行业（公路）专业乙级：A152007862

二零二六年三月

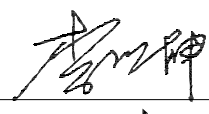
2026年（少数民族发展任务分配因素）三五镇莲塘村委 莲塘屯至大良洞产业路

董 事 长： 
总 经 理： 
技术负责人： 
项目负责人： 
专业负责人： 



营业执照

统一社会信用代码
91520900MA6GQ6AE9M



扫描二维码登录
国家企业信用
信息公示系统
了解更多登记、
备案、许可、监
管信息。

名称 永建设计集团有限公司

注册资本 伍仟万圆整

类型 有限责任公司(自然人独资)

成立日期 2018年01月09日

法定代表人 周永健

住所 贵州省贵安新区综合保税区黔中大道启迪贵安数字小镇3号楼

经营范围

法律、法规、国务院决定规定禁止的不得经营；法律、法规、国务院决定规定须经许可(审批)的，经审批机关批准后凭许可(审批)文件经营；法律、法规、国务院决定规定无需许可(审批)的，市场主体自主选择经营。许可项目：建设工程设计，测绘服务，地质灾害危险性评估，建设工程勘察，建设工程监理，建筑劳务分包，安全评价业务，职业卫生技术服务。(依法须经批准的项目，经相关部门批准后方可开展经营活动，具体经营项目以相关部门批准文件或许可证件为准)一般项目：专业设计管理，工程造价管理服务，环境保护专用设备销售，环境监测专用仪器仪表销售，会议及展览服务，广告发布，广告设计、代理。(除依法须经批准的项目外，凭营业执照依法自主开展经营活动)



登记机关

2023

年

月

日



国家企业信用信息公示系统网址:
<http://www.gsxt.gov.cn>

市场主体应当于每年1月1日至6月30日通过
国家企业信用信息公示系统报送公示年度报告

国家市场监督管理总局监制

企业名称	永建设计集团有限公司		
详细地址	贵州省贵安新区综合保税区黔中大道启迪贵安数字小镇3号楼		
建立时间	2018年01月09日		
注册资本金	5000万元人民币		
统一社会信用代码 (或营业执照注册号)	91520900MA6GQ6AE9M		
经济性质	有限责任公司(自然人独资)		
证书编号	A152007862-6/1		
有效期	至2030年05月12日		
法定代表人	周永健	职务	总经理
单位负责人	周永健	职务	总经理
技术负责人	李克资	职称或执业资格	高级工程师
备注:			

业务范围

公路行业(公路)专业乙级;水利行业(水库枢纽、引调水、灌溉排涝、河道整治、城市防洪、围垦、水土保持)专业乙级。



设计说明

一、任务依据及测设经过

（一）任务依据

按照交通部《关于印发农村公路建设指导意见的通知》（交公路发〔2004〕372号）；自治区交通厅《关于印发广西壮族自治区交通运输厅“十二五”农村交通基础设施建设指导意见的通知》（桂交规划发〔2011〕60号）以及其他部颁相关技术规范进行设计，路基设计根据本项目的使用要求、当地的地形、地质、水文和沿线筑路材料情况，因地制宜、就地取材并结合施工方案，认真节约土地，执行有关环境保护政策综合进行设计，确保路基有足够的强度、稳定性和耐久性，且经济合理。

本项目所采用的主要设计规范如下：

- (1)《公路工程技术标准》（JTG B01-2014）；
- (2)《公路路基设计规范》（JTG D30-2015）；
- (3)《公路路基施工技术规范》（JTJ F10-2006）；
- (4)《公路路面基层施工技术规范》（JTJ034-2000）
- (5)《公路水泥混凝土路面设计规范》（JTJ D40-2011）；
- (6)《公路水泥混凝土路面施工技术细则》（JTG/T F30-2014）

（二）技术标准

该公路按部颁《公路工程技术标准》（JTG B01-2014）、《农村公路建设指导意见》规定的标准建设，设计速度采用15公里/小时，主要技术指标如下：

公路等级：四级公路（II类）；

设计行车速度：15公里/小时；

路基宽度：本项目路基宽4.5米；

路面宽度：路面宽3.5米，两边路肩各宽0.5米。

设计荷载：公路-II级；

路面：水泥混凝土路面、泥结碎石路面；

设计洪水频率：路基、小桥、涵洞及小型排水构造物1/25，大中桥1/50；

抗震设计：本路段地震基本烈度小于VI度，抗震设施按《公路工程抗震设计规范》（JTJ004-89）有关规定进行。

其他技术指标按《公路工程技术标准》（JTGB01-2003）等交通部颁布标准。

（三）测设经过

我公司组织技术人员于2026年3月初深入现场，进行实地选线，以尽量利用旧路为原则，局部对平面进行优化，选择最佳平纵组合。外业测量期间，我公司所有测量人员在得到当地政府和当地人民群众的协助下，精心测量。于2026年3月中旬完成外业资料收集。

二、路线起讫点、中间控制点、全长、所经主要河流、垭口、城镇及工程概况

本2026年（少数民族发展任务分配因素）三五镇莲塘村委莲塘屯至大良洞产业路道路共1条。路线长2382.613米。道路等级为四级公路（II类），设计速度15km/h。错车道8处。

主要工程量有：路基土石方填方1072m³、挖方3217m³，水泥混凝土路面8.834千m²；级配碎石9.787千m²。

三、沿线地形地貌、地质、地震、气候、水文等自然特征

3.1 地形地貌

拟建公路地处来宾市处桂中低山丘陵区，地貌类型以山地丘陵为主，地势北高南低，东西两头高中间低，从西北向东南呈缓缓倾斜的湖盆状。经现场地质调查，沿线除局部人工开挖边坡发生小型滑塌外，场地区域及附近未见滑坡、崩塌等不良地质作用。

3.2 地质

公路沿线地质情况比较简单，区域内出露的地第四系人工堆积成因（Q4pd）耕植土及河流冲积成因（Q4a1）粉质粘土，下伏基岩为泥盆系中统东岗岭组（D2d）灰岩。

3.3 地震

根据《中国地震动参数区划图》（GB18306~2001）和1/400万《中国地震烈度区划图》，项目处于地震动峰值加速度0.05区，相当于地震基本烈度VI度区。按《公路工程抗震设计规范》规定，沿线桥梁等构造物采用简易防护措施。

3.4 气候

拟建项目所在地区来宾市是亚热带季风气候区，北回归线从南缘经过，具有典型的亚热带季风气候特征，全年气候温和、日照充足、雨量充沛，农业气候资源丰富，但旱涝寒害频率也较高。全地区年均日照1325-1734小时；平均年降水量1225-1942毫米，四月下旬—八月下旬为雨季，是洪涝多发季节；年平均气温18.1-21.2℃。一般情况下，可全年度安排施工，但雨季和霜冻时间较长，对路基、路面及人工构造物等施工均有一定的影响，应合理安排施工工序，抓紧旱季施工。

3.5 水文特征

地质构造的作用和影响，沿线基本上是地面水和地表潜伏水，没有发现明显的地下泉水和地下水。

3.6 不良地质地段情况及工程设计应采用的主要对策

对软土路基路段，采用换填法及人工合成材料进行综合处治，可保证路基稳定，并满足路基沉降要求。

四、路线平面、纵断面线型设计说明

4.1、平面设计

路线在布线中，我们根据当地地形，尽量利用原有道路进行布线、尽量少占旱地、少拆迁建筑物，平面选线以现场穿线为主，配合先进的公路工程计算机辅助系统，力求路线线型达到设计标准和经济标准以及经济、合理的效果。

本项目道路平面图，依据旧路线。路线出现平曲线或其它不满足规范，则需进行调整后才可进行施工。

4.2、纵断面设计

纵断面设计根据地形、地质、水文、桥涵、土石方平衡及平纵面组合等情况来进行的，纵断面拉坡兼顾路基路面排水，尽量沿现状地面走，不做大填大挖，注意纵坡平缓，线型平顺、连续、优美，以满足交通部《关于印发农村公路建设指导意见的通知》（交公路发〔2004〕372号）；自治区交通厅《关于印发广西壮族自治区交通运输厅“十二五”农村交通基础设施建设指导意见的通知》（桂交规划发〔2011〕60号）以及其他相关技术规范。

本项目在现状道路基础上加铺路面结构层，道路纵坡和现状道路一致，局部若出现纵坡坡度小于0.3%或纵坡大于12%时，需报设计单位重新测设调整，调整满足规范后才可进行路面施工。

注意道路起终点需进行路面衔接处理，避免新建路面与旧路出现错台、跳车等现象。

4.3、路基横断面设计

本路段横断面按四级公路标准设计，按《公路工程技术标准》（JTGB01—2003）的标准及规定，本项目路基宽4.5米，两侧各0.5米宽的土路肩，详见《路基标准横断面图》。

五、路基设计说明

5.1、路段路面横坡为2%，路肩横坡为3%，路基设计洪水频率为1/25。

5.2、填方路基：路基的填方边坡坡度视填土或填石情况依据《公路路基设计规范》中采用，填方路段：自路基边缘往下0~8米为1:1.5，8~12米为1:1.75。

5.3、挖方边坡：挖方边坡坡度根据当地自然条件、地质类别和边坡开挖高度确定，根据本路段的实际情况，自路基边缘往上0~10米为1:0.75，10~20米为1:1，坡度变化处设1米平台。

5.4、特殊路基：沿线经过的水田、鱼塘地段，均可采用清软土换填的方法处理。

5.5、公路用地范围：一般路段用地范围为旱地排水沟、截水沟、挡土墙、路田分界墙外缘1米，无其它构造物路段为坡脚或坡顶外1米。

六、路基压实标准压实度的说明

填方路基应分层铺筑均匀压实，填料应用指定的料场且经过试验确认后方能填筑。每一层填料的规格、压实度和CBR值必须满足有关要求，当填料无法满足规范要求时，必须采取适当的处理措施或换填符合要求的土。液限、塑限

指数以及含水量超过规定的土，不能直接作为路堤填料，需要应用时，必须采取满足设计要求的措施，经检查合格后方可使用。每层填土最大松铺厚度应根据现场压实试验确定，一般最大松铺厚度不大于30厘米，也不小于10厘米，同种材料的填筑层累计厚度不宜小于50厘米，压实层的表面应整平并做成路拱。土的压实应控制在最佳含水量进行。施工过程中对土的含水量必须严加控制、及时测定、随时调整。

根据《公路工程技术标准》（JTGB-2014）、《公路路基设计规范》（JTGD30-2004）的规定，路基压实标准按重型击实试验法求得最大干密度为准，路基压实度（路床顶面以下深度）要求为：

填方路段：0~80cm \geq 94%

80~150cm \geq 93%

150cm以下 \geq 90%

零填及挖方路段：0~30cm \geq 94%

为保证路基边缘压实度，路基填方宽度每侧超填应不少于30cm。

路基土石方数量计算，挖方按天然密实体积计，填方按压实后体积计。计算路基土石方时，扣除了路面厚度并计入了部分边沟开挖数量，但未计入路基超填的影响。

七、路基、路面排水系统设计说明

排水设计注意各种设施之间的联系及进出水口的处理，并与灌溉沟渠结合，注意防止冲毁农田。路堑和路堤的交接处，边沟应引至路堤两侧外，防止水流径直冲刷路堤，边沟具体设置方法见《路基标准横断面图》

八、取土坑、弃土堆的设置与防护

沿线根据工程需要设置弃土场，弃土场在施工完毕应及时修整，然后进行防护绿化完善排水系统，保证对环境不造成污染，达到耕种要求或复土绿化。

九、路面设计

本项目主线路面结构由 10cm 级配碎石垫层、18cm 水泥混凝土路面(抗折强度 4.0Mpa)组成，水泥混凝土路面组成详见《路面结构设计图》。

十、沿线筑路材料、水、电等情况

10.1、片石、碎石、人工砂等材料在来宾市三五镇购买。

10.2、水、电

沿线水系丰富，施工和生活用水可采用当地群众生活用水（自来水）；沿线电路基本贯通，施工用电方便，施工时可与有关供电部门协商使用。手机信号已全面覆盖，施工信息交流非常方便。

10.3、水泥、钢材

（1）水泥：路基、路面、桥梁、防护及排水等工程可在来宾市三五镇购买。

（2）钢材：可在来宾市三五镇购买。

十一、施工方法及注意事项

（一）路基施工

公路施工应首先要注意施工安全问题，施工过程中必须严格按照《公路工程施工安全技术规程》的有关要求进行施工。

1、路基施工应符合《公路路基施工技术规范》的有关规定。

2、施工前应做好场地清理和排水工作。清除的种植土、淤泥应集中堆放、妥善保存。对需利用的路基挖方和借土场应进行取样试验，检测其 CBR 值和压

实度是否达到要求，如果达不到要求，则采取必要的技术措施，使填料满足《公路路基施工技术规范》要求。

3、液限、塑限指数及含水量超过规定的土，不能直接作为路基填料，需要应用时，必须采取满足设计要求的措施，经检查合格后方可使用。

4、填土前，应将填、挖方地段的树根、杂草清除，路堤基底为耕地或松土时，应先清除有机土、种植土，以上场地清理后按规定要求压实，在深耕和零填零挖地段，也应进行翻挖、翻松，然后回填、整平、压实，压实度应符合《公路路基设计规范》的要求。填土应分层压实（每层不超过 30cm）。

5、施工应注意各种排水沟渠的连接过渡，前后接顺，并与原有沟渠结合，防止冲毁农田及影响路基边坡，使之形成一个完整协调能充分发挥其功能的系统。

6、为保证周边现状道路路面与本项目完工后的路面顺接齐平，路口处 5 米范围需保证挖出完整的路槽，避免完工后新建路面与现状路面出现高差，影响行车。

（二）路面施工

1、路面施工应严格按照《公路路面基层施工技术规范》（JTJ034—2000）的有关规定进行施工。

2、路面对桥涵台后路基填土的要求

桥涵台后填土应以碎石或砂砾为填料，分层加强压实，压实机具压不到的部位应采用人工夯实，以减少这些部位的工后沉降量，提高路面整体耐久性。压实度应符合《公路路基施工技术规范》的要求。

3、对级配碎石基层材料和施工的基本要求

用作基层的碎石应有良好的级配，其颗粒组成和塑性指数应符合《公路路面基层施工技术规范》（JTJ034—2000）规定，同时，级配碎石所用石料的集料压碎值不大于 16%。

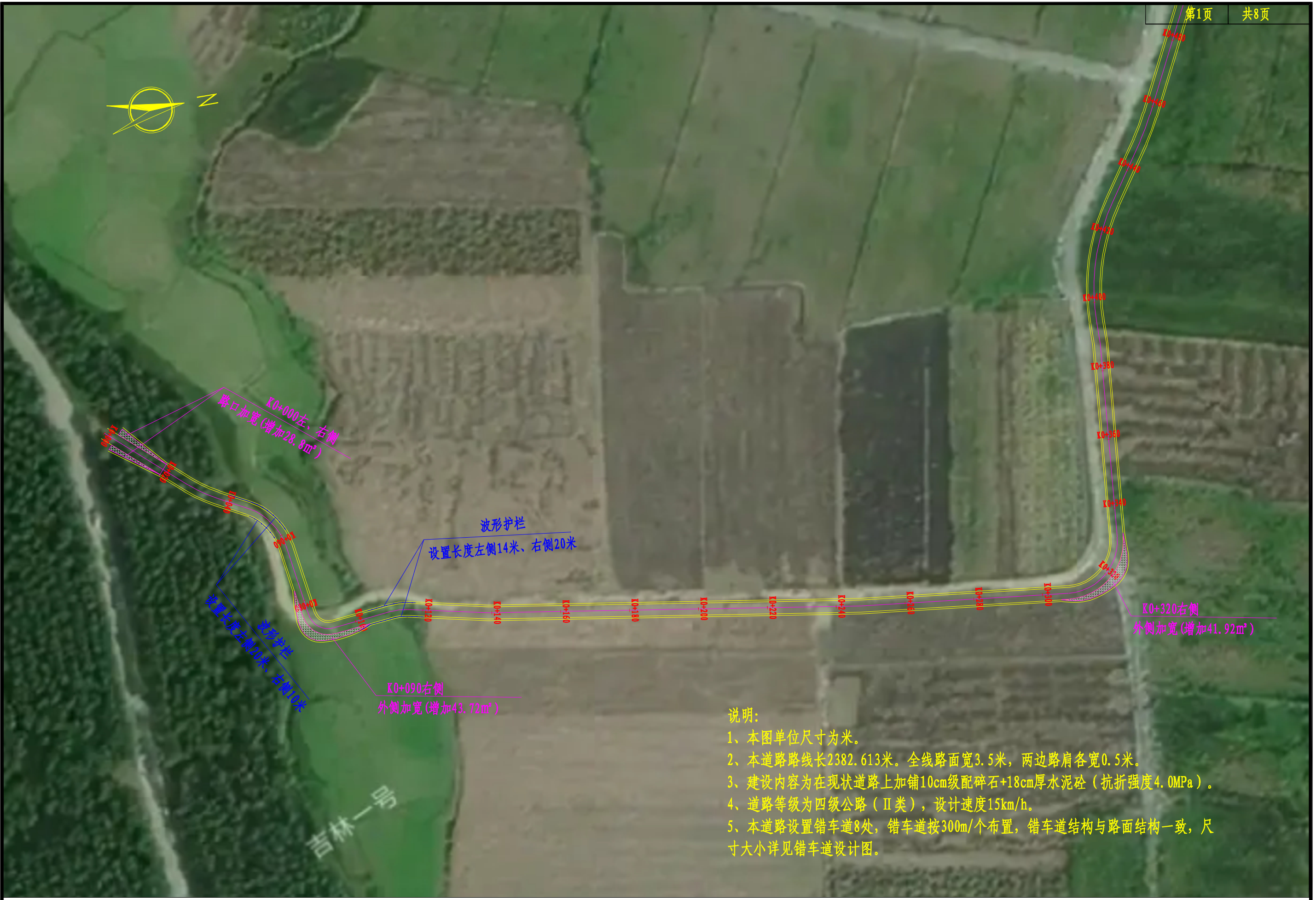

说明:
 1、本图单位尺寸为米。
 2、本道路路线长2382.613米。全线路面宽3.5米,两边路肩各宽0.5米。
 3、建设内容为在现状道路上加铺10cm级配碎石+18cm厚水泥砼(抗折强度4.0MPa)。
 4、道路等级为四级公路(II类),设计速度15km/h。
 5、本道路设置错车道8处,错车道按300m/个布置,错车道结构与路面结构一致,尺寸大小详见错车道设计图。

 永建设计集团有限公司 公路行业(公路)专业乙级 A152007862	工程名称	2026年(少数民族发展任务分配因素)三五镇莲塘村委莲塘屯至大良洞产业路	图名	道路平面图				设计阶段	施工图	工程编号	YJNNDSS-2026 0126-GL001	专业	公路工程
	建设单位	来宾市兴宾区三五镇人民政府	设计	丁恩文	复核	王灿帆	审核	李泽霖	修正版本号		图号	DL-01	日期



- 说明:
- 1、本图单位尺寸为米。
 - 2、本道路路线长2382.613米。全线路面宽3.5米，两边路肩各宽0.5米。
 - 3、建设内容为在现状道路上加铺10cm级配碎石+18cm厚水泥砼（抗折强度4.0MPa）。
 - 4、道路等级为四级公路（Ⅱ类），设计速度15km/h。
 - 5、本道路设置错车道8处，错车道按300m/个布置，错车道结构与路面结构一致，尺寸大小详见错车道设计图。

 永建设计集团有限公司 公路行业(公路) 专业乙级 A152007862	工程名称	2026年(少数民族发展任务分配因素) 三五镇莲塘村委莲塘屯至大良洞产业路	图名	道路平面图			设计阶段	施工图	工程编号	YJNDSS-2026 0126-GL001	专业	公路工程
	建设单位	来宾市兴宾区三五镇人民政府	设计	丁恩文	复核	王灿帆	审核	李泽霖	修正版本号		日期	2026.03



- 说明:
- 1、本图单位尺寸为米。
 - 2、本道路路线长2382.613米。全线路面宽3.5米，两边路肩各宽0.5米。
 - 3、建设内容为在现状道路上加铺10cm级配碎石+18cm厚水泥砼（抗折强度4.0MPa）。
 - 4、道路等级为四级公路（II类），设计速度15km/h。
 - 5、本道路设置错车道8处，错车道按300m/个布置，错车道结构与路面结构一致，尺寸大小详见错车道设计图。

 永建设计集团有限公司 公路行业(公路) 专业乙级 A152007862	工程名称	2026年(少数民族发展任务分配因素) 三五镇莲塘村委莲塘屯至大良洞产业路	图名	道路平面图			设计阶段	施工图	工程编号	YJNDSS-2026 0126-GL001	专业	公路工程
	建设单位	来宾市兴宾区三五镇人民政府	设计	丁恩文	复核	王灿帆	审核	李泽霖	修正版本号		日期	2026.03



说明:

- 1、本图单位尺寸为米。
- 2、本道路路线长2382.613米。全线路面宽3.5米，两边路肩各宽0.5米。
- 3、建设内容为在现状道路上加铺10cm级配碎石+18cm厚水泥砼（抗折强度4.0MPa）。
- 4、道路等级为四级公路（II类），设计速度15km/h。
- 5、本道路设置错车道8处，错车道按300m/个布置，错车道结构与路面结构一致，尺寸大小详见错车道设计图。

 <p>永建设计集团有限公司 公路行业(公路)专业乙级 A152007862</p>	工程名称	2026年(少数民族发展任务分配因素) 三五镇莲塘村委莲塘屯至大良洞产业路	图名	道路平面图			设计阶段	施工图	工程编号	YJNDSS-2026 0126-GL001	专业	公路工程	
	建设单位	来宾市兴宾区三五镇人民政府	设计	丁恩文	复核	王灿帆	审核	李泽霖	修正版本号		图号	DL-01	日期



- 说明:
- 1、本图单位尺寸为米。
 - 2、本道路路线长2382.613米。全线路面宽3.5米, 两边路肩各宽0.5米。
 - 3、建设内容为在现状道路上加铺10cm级配碎石+18cm厚水泥砼(抗折强度4.0MPa)。
 - 4、道路等级为四级公路(Ⅱ类), 设计速度15km/h。
 - 5、本道路设置错车道8处, 错车道按300m/个布置, 错车道结构与路面结构一致, 尺寸大小详见错车道设计图。

 <p>永建设计集团有限公司 公路行业(公路)专业乙级 A152007862</p>	工程名称	2026年(少数民族发展任务分配因素) 三五镇莲塘村委莲塘屯至大良洞产业路	图名	道路平面图			设计阶段	施工图	工程编号	YJNDSS-2026 0126-GL001	专业	公路工程	
	建设单位	来宾市兴宾区三五镇人民政府	设计	丁恩文	复核	王灿帆	审核	李泽霖	修正版本号		图号	DL-01	日期



波形护栏
设置长度左侧20米、右侧15米

- 说明:
- 1、本图单位尺寸为米。
 - 2、本道路路线长2382.613米。全线路面宽3.5米，两边路肩各宽0.5米。
 - 3、建设内容为在现状道路上加铺10cm级配碎石+18cm厚水泥砼（抗折强度4.0MPa）。
 - 4、道路等级为四级公路（Ⅱ类），设计速度15km/h。
 - 5、本道路设置错车道8处，错车道按300m/个布置，错车道结构与路面结构一致，尺寸大小详见错车道设计图。

<p>永建设计集团有限公司 公路行业(公路)专业乙级 A152007862</p>	工程名称	2026年(少数民族发展任务分配因素) 三五镇莲塘村委莲塘屯至大良洞产业路	图名	道路平面图			设计阶段	施工图	工程编号	YJNNDSS-2026 0126-GL001	专业	公路工程	
	建设单位	来宾市兴宾区三五镇人民政府	设计	丁恩文	复核	王灿帆	审核	李泽霖	修正版本号		图号	DL-01	日期



- 说明:
- 1、本图单位尺寸为米。
 - 2、本道路路线长2382.613米。全线路面宽3.5米，两边路肩各宽0.5米。
 - 3、建设内容为在现状道路上加铺10cm级配碎石+18cm厚水泥砼（抗折强度4.0MPa）。
 - 4、道路等级为四级公路（II类），设计速度15km/h。
 - 5、本道路设置错车道8处，错车道按300m/个布置，错车道结构与路面结构一致，尺寸大小详见错车道设计图。

 永建设计集团有限公司 公路行业(公路)专业乙级 A152007862	工程名称	2026年(少数民族发展任务分配因素) 三五镇莲塘村委莲塘屯至大良洞产业路	图名	道路平面图			设计阶段	施工图	工程编号	YJNNDSS-2026 0126-GL001	专业	公路工程
	建设单位	来宾市兴宾区三五镇人民政府	设计	丁恩文	复核	王灿帆	审核	李泽霖	修正版本号		日期	2026.03



- 说明:
- 1、本图单位尺寸为米。
 - 2、本道路路线长2382.613米。全线路面宽3.5米，两边路肩各宽0.5米。
 - 3、建设内容为在现状道路上加铺10cm级配碎石+18cm厚水泥砼（抗折强度4.0MPa）。
 - 4、道路等级为四级公路（II类），设计速度15km/h。
 - 5、本道路设置错车道8处，错车道按300m/个布置，错车道结构与路面结构一致，尺寸大小详见错车道设计图。

 <p>永建设计集团有限公司 公路行业(公路)专业乙级 A152007862</p>	工程名称	2026年(少数民族发展任务分配因素) 三五镇莲塘村委莲塘屯至大良洞产业路	图名	道路平面图			设计阶段	施工图	工程编号	YJNNDSS-2026 0126-GL001	专业	公路工程	
	建设单位	来宾市兴宾区三五镇人民政府	设计	丁恩文	复核	王灿帆	审核	李泽霖	修正版本号		图号	DL-01	日期

平 曲 线 表

交点号	交点桩号	交点坐标		转角值		曲线要素值(米)							曲线位置					直线长度及方向			备注
		X	Y	左转角	右转角	半径	缓和曲线参数	缓和曲线长度	切线长度	曲线长度	外距	校正值	第一缓和曲线起点	第一缓和曲线终点或圆曲线起点	曲线中点	第二缓和曲线起点或圆曲线终点	第二缓和曲线终点	直线长度(米)	交点间距(米)	计算方位角	
1	2	3	4	5	6	7	8	9	10	11	12	13	14	15	16	17	18	19	20	21	22
QD	K0+000	2596983.727	623723.598																		121° 33' 14"
JD1	K0+033.23	2596966.338	623751.915	13° 32' 29"		40	0	0	4.749	9.454	0.281	0.044		K0+028.481	K0+033.208	K0+037.935		28.481	33.23	108° 0' 45"	
JD2	K0+050.907	2596960.858	623768.768		25° 40' 19"	15	0	0	3.418	6.721	0.384	0.115		K0+047.489	K0+050.85	K0+054.21		9.555	17.721	133° 41' 4"	
JD3	K0+059.566	2596954.798	623775.113		28° 5' 33"	15	0	0	3.753	7.355	0.462	0.151		K0+055.813	K0+059.491	K0+063.168		1.603	8.774	161° 46' 38"	
JD4	K0+090.005	2596925.742	623784.679	87° 49' 44"		6	0	0	5.777	9.197	2.329	2.356		K0+084.229	K0+088.827	K0+093.426		21.061	30.59	73° 56' 54"	
JD5	K0+113.144	2596932.792	623809.18		18° 30' 39"	15	0	0	2.444	4.846	0.198	0.043		K0+110.699	K0+113.122	K0+115.546		17.273	25.495	92° 27' 33"	
JD6	K0+139.09	2596931.677	623835.145	3° 30' 12"														23.545	25.989	88° 57' 21"	
JD7	K0+247.066	2596933.644	623943.103	2° 27' 19"														107.976	107.976	86° 30' 1"	
JD8	K0+311.728	2596937.591	624007.644	31° 17' 0"		15	0	0	4.2	8.19	0.577	0.21		K0+307.528	K0+311.623	K0+315.718		60.462	64.662	55° 13' 1"	
JD9	K0+324.577	2596945.041	624018.369	60° 13' 28"		15	0	0	8.699	15.767	2.34	1.632		K0+315.878	K0+323.761	K0+331.644		0.159	13.059	354° 59' 34"	
JD10	K0+387.945	2597009.793	624012.696	4° 24' 25"														56.301	65.001	350° 35' 8"	
JD11	K0+412.642	2597034.157	624008.656		33° 55' 2"	60	0	0	18.296	35.518	2.728	1.075		K0+394.345	K0+412.104	K0+429.863		6.4	24.696	24° 30' 10"	
JD12	K0+453.304	2597072.135	624025.966	7° 46' 27"		60	0	0	4.077	8.141	0.138	0.013		K0+449.227	K0+453.298	K0+457.368		19.364	41.737	16° 43' 43"	
JD13	K0+587.106	2597200.287	624064.483	9° 43' 45"		60	0	0	5.106	10.188	0.217	0.025		K0+582	K0+587.094	K0+592.188		124.631	133.815	6° 59' 58"	
JD14	K0+631.566	2597244.44	624069.904		33° 5' 5"	60	0	0	17.821	34.646	2.591	0.996		K0+613.745	K0+631.068	K0+648.391		21.557	44.484	40° 5' 3"	
JD15	K0+657.73	2597265.22	624087.393		2° 30' 28"													9.339	27.16	42° 35' 31"	
JD16	K0+686.908	2597286.701	624107.14	49° 14' 6"		60	0	0	27.492	51.559	5.999	3.426		K0+659.416	K0+685.195	K0+710.975		1.686	29.178	353° 21' 26"	
JD17	K0+734.664	2597337.538	624101.22		15° 50' 43"	60	0	0	8.35	16.593	0.578	0.107		K0+726.314	K0+734.611	K0+742.907		15.339	51.181	9° 12' 9"	
JD18	K0+767.586	2597370.142	624106.501		28° 3' 1"	60	0	0	14.988	29.374	1.844	0.601		K0+752.598	K0+767.285	K0+781.972		9.691	33.028	37° 15' 9"	
JD19	K0+834.412	2597423.812	624147.317		4° 15' 37"													52.44	67.427	41° 30' 46"	

平 曲 线 表

交点号	交点桩号	交点坐标		转角值		曲线要素值(米)						曲线位置					直线长度及方向			备注	
		X	Y	左转角	右转角	半径	缓和曲线参数	缓和曲线长度	切线长度	曲线长度	外距	校正值	第一缓和曲线起点	第一缓和曲线终点或圆曲线起点	曲线中点	第二缓和曲线起点或圆曲线终点	第二缓和曲线终点	直线长度(米)	交点间距(米)		计算方位角
1	2	3	4	5	6	7	8	9	10	11	12	13	14	15	16	17	18	19	20	21	22
JD20	K0+875.022	2597454.221	624174.233	19° 50' 0"		60	0	0	10.49	20.769	0.91	0.21		K0+864.532	K0+874.917	K0+885.301		30.12	40.61	21° 40' 46"	
JD21	K0+895.01	2597472.991	624181.695	13° 49' 56"		60	0	0	7.278	14.485	0.44	0.071		K0+887.733	K0+894.975	K0+902.218		2.431	20.199	7° 50' 51"	
JD22	K0+923.662	2597501.444	624185.616	7° 9' 14"														21.444	28.722	0° 41' 37"	
JD23	K0+943.7	2597521.481	624185.859	29° 2' 55"		60	0	0	15.544	30.42	1.981	0.669		K0+928.156	K0+943.366	K0+958.576		4.495	20.039	331° 38' 42"	
JD24	K0+975.617	2597550.157	624170.383		42° 23' 48"	15	0	0	5.818	11.099	1.089	0.536		K0+969.799	K0+975.349	K0+980.899		11.223	32.585	14° 2' 30"	
JD25	K0+997.911	2597572.305	624175.922		34° 33' 13"	15	0	0	4.665	9.046	0.709	0.285		K0+993.246	K0+997.769	K1+002.292		12.347	22.83	48° 35' 43"	
JD26	K1+019.182	2597586.561	624192.09		12° 9' 13"	20	0	0	2.129	4.242	0.113	0.016		K1+017.053	K1+019.175	K1+021.296		14.761	21.556	60° 44' 56"	
JD27	K1+069.158	2597610.989	624235.707	15° 26' 38"		40	0	0	5.424	10.782	0.366	0.066		K1+063.734	K1+069.125	K1+074.516		42.439	49.992	45° 18' 19"	
JD28	K1+088.417	2597624.58	624249.444		7° 21' 37"	40	0	0	2.573	5.138	0.083	0.007		K1+085.844	K1+088.413	K1+090.982		11.328	19.324	52° 39' 56"	
JD29	K1+132.191	2597651.132	624284.255		1° 34' 38"													41.208	43.781	54° 14' 34"	
JD30	K1+178.698	2597678.309	624321.996		5° 56' 44"													46.507	46.507	60° 11' 18"	
JD31	K1+240.618	2597709.092	624375.721	19° 33' 6"		40	0	0	6.892	13.65	0.589	0.134		K1+233.726	K1+240.551	K1+247.376		55.028	61.92	40° 38' 12"	
JD32	K1+257.498	2597722.003	624386.802	19° 21' 33"		40	0	0	6.823	13.515	0.578	0.13		K1+250.675	K1+257.433	K1+264.19		3.299	17.014	21° 16' 39"	
JD33	K1+280.7	2597743.745	624395.269	4° 0' 55"														16.51	23.332	17° 15' 44"	
JD34	K1+378.319	2597836.967	624424.236	8° 28' 12"														97.619	97.619	8° 47' 32"	
JD35	K1+425.474	2597883.568	624431.444		17° 39' 59"	40	0	0	6.216	12.333	0.48	0.099		K1+419.258	K1+425.424	K1+431.591		40.939	47.155	26° 27' 30"	
JD36	K1+504.439	2597954.35	624466.671	25° 23' 15"		15	0	0	3.379	6.646	0.376	0.111		K1+501.06	K1+504.383	K1+507.707		69.469	79.064	1° 4' 15"	
JD37	K1+511.745	2597961.767	624466.809	21° 9' 57"		15	0	0	2.803	5.541	0.26	0.064		K1+508.943	K1+511.713	K1+514.484		1.236	7.417	339° 54' 19"	
JD38	K1+521.642	2597971.121	624463.387	10° 40' 30"		15	0	0	1.401	2.795	0.065	0.008		K1+520.241	K1+521.638	K1+523.036		5.757	9.961	329° 13' 49"	
JD39	K1+555.295	2598000.044	624446.166		13° 15' 21"	60	0	0	6.972	13.882	0.404	0.062		K1+548.323	K1+555.264	K1+562.205		25.288	33.661	342° 29' 10"	

平 曲 线 表

交点号	交点桩号	交点坐标		转角值		曲线要素值(米)						曲线位置					直线长度及方向			备注	
		X	Y	左转角	右转角	半径	缓和曲线参数	缓和曲线长度	切线长度	曲线长度	外距	校正值	第一缓和曲线起点	第一缓和曲线终点或圆曲线起点	曲线中点	第二缓和曲线起点或圆曲线终点	第二缓和曲线终点	直线长度(米)	交点间距(米)		计算方位角
1	2	3	4	5	6	7	8	9	10	11	12	13	14	15	16	17	18	19	20	21	22
JD40	K1+592.627	2598035.704	624434.913	19° 10' 16"		60	0	0	10.133	20.076	0.85	0.189		K1+582.494	K1+592.532	K1+602.57		20.289	37.394	323° 18' 54"	
JD41	K1+617.155	2598055.526	624420.147		34° 0' 10"	30	0	0	9.173	17.804	1.371	0.542		K1+607.982	K1+616.884	K1+625.786		5.412	24.718	357° 19' 5"	
JD42	K1+636.322	2598075.213	624419.224		16° 2' 16"	30	0	0	4.226	8.397	0.296	0.055		K1+632.096	K1+636.295	K1+640.494		6.31	19.709	13° 21' 21"	
JD43	K1+653.602	2598092.079	624423.229		2° 9' 46"													13.108	17.334	15° 31' 7"	
JD44	K1+680.946	2598118.427	624430.545	12° 43' 10"		30	0	0	3.344	6.66	0.186	0.027		K1+677.603	K1+680.932	K1+684.262		24.001	27.345	2° 47' 57"	
JD45	K1+703.181	2598140.663	624431.632	6° 17' 59"		30	0	0	1.651	3.299	0.045	0.003		K1+701.53	K1+703.18	K1+704.829		17.268	22.262	356° 29' 58"	
JD46	K1+742.602	2598180.013	624429.225		4° 6' 1"													37.773	39.424	0° 35' 59"	
JD47	K1+762.526	2598199.936	624429.433		5° 39' 26"													19.924	19.924	6° 15' 25"	
JD48	K1+779.295	2598216.605	624431.261	21° 10' 27"		30	0	0	5.607	11.087	0.52	0.128		K1+773.688	K1+779.231	K1+784.775		11.162	16.769	345° 4' 58"	
JD49	K1+792.48	2598229.469	624427.834	12° 22' 16"		30	0	0	3.251	6.478	0.176	0.025		K1+789.228	K1+792.467	K1+795.706		4.454	13.312	332° 42' 42"	
JD50	K1+811.924	2598246.772	624418.908		13° 2' 29"	30	0	0	3.429	6.828	0.195	0.03		K1+808.495	K1+811.909	K1+815.324		12.789	19.47	345° 45' 11"	
JD51	K1+830.16	2598264.475	624414.413		12° 25' 5"	30	0	0	3.264	6.502	0.177	0.026		K1+826.896	K1+830.147	K1+833.398		11.572	18.265	358° 10' 16"	
JD52	K1+839.124	2598273.46	624414.126		9° 57' 45"	30	0	0	2.615	5.216	0.114	0.013		K1+836.509	K1+839.117	K1+841.725		3.111	8.99	8° 8' 2"	
JD53	K1+905.408	2598339.091	624423.506	15° 30' 12"		30	0	0	4.084	8.117	0.277	0.05		K1+901.324	K1+905.383	K1+909.441		59.599	66.297	352° 37' 50"	
JD54	K1+917.278	2598350.913	624421.977	14° 26' 29"		30	0	0	3.801	7.561	0.24	0.04		K1+913.478	K1+917.258	K1+921.039		4.036	11.921	338° 11' 21"	
JD55	K1+953.451	2598384.533	624408.522		12° 20' 38"	30	0	0	3.244	6.463	0.175	0.025		K1+950.206	K1+953.438	K1+956.67		29.167	36.213	350° 32' 0"	
JD56	K1+961.792	2598392.785	624407.146		18° 31' 42"	30	0	0	4.893	9.701	0.396	0.085		K1+956.898	K1+961.749	K1+966.6		0.229	8.366	9° 3' 42"	
JD57	K1+970.454	2598401.424	624408.524		14° 21' 21"	30	0	0	3.778	7.517	0.237	0.04		K1+966.676	K1+970.434	K1+974.192		0.076	8.748	23° 25' 3"	
JD58	K1+979.642	2598409.892	624412.192	12° 12' 8"		30	0	0	3.207	6.389	0.171	0.024		K1+976.436	K1+979.63	K1+982.825		2.243	9.228	11° 12' 54"	
JD59	K2+022.555	2598452.009	624420.542	9° 50' 6"		30	0	0	2.581	5.15	0.111	0.013		K2+019.974	K2+022.549	K2+025.124		37.149	42.937	1° 22' 48"	

平曲线表

交点号	交点桩号	交点坐标		转角值		曲线要素值(米)							曲线位置					直线长度及方向			备注
		X	Y	左转角	右转角	半径	缓和曲线参数	缓和曲线长度	切线长度	曲线长度	外距	校正值	第一缓和曲线起点	第一缓和曲线终点或圆曲线起点	曲线中点	第二缓和曲线起点或圆曲线终点	第二缓和曲线终点	第一缓和段终点	直线长度(米)	交点间距(米)	
1	2	3	4	5	6	7	8	9	10	11	12	13	14	15	16	17	18	19	20	21	22
JD60	K2+110.516	2598539.957	624422.661	4° 12' 56"														85.393	87.974	357° 9' 52"	
JD61	K2+125.76	2598555.182	624421.907	11° 2' 0"														15.244	15.244	346° 7' 52"	
JD62	K2+150.964	2598579.652	624415.866	4° 34' 28"														25.205	25.205	341° 33' 25"	
JD63	K2+170.986	2598598.645	624409.532		16° 57' 16"	30	0	0	4.471	8.877	0.331	0.065		K2+166.515	K2+170.953	K2+175.392		15.55	20.022	358° 30' 41"	
JD64	K2+182.532	2598610.252	624409.23		7° 1' 39"													7.14	11.611	5° 32' 20"	
JD65	K2+202.892	2598630.517	624411.195		10° 24' 50"	30	0	0	2.734	5.453	0.124	0.015		K2+200.158	K2+202.884	K2+205.611		17.626	20.36	15° 57' 9"	
JD66	K2+229.216	2598655.842	624418.434	16° 32' 55"		30	0	0	4.363	8.665	0.316	0.061		K2+224.853	K2+229.185	K2+233.518		19.242	26.339	359° 24' 14"	
JD67	K2+243.509	2598670.196	624418.285		1° 2' 40"													9.992	14.354	0° 26' 54"	
JD68	K2+289.112	2598715.796	624418.642		8° 40' 37"	30	0	0	2.276	4.543	0.086	0.009		K2+286.836	K2+289.107	K2+291.379		43.326	45.602	9° 7' 31"	
JD69	K2+303.109	2598729.625	624420.863	5° 38' 45"														11.73	14.006	3° 28' 46"	
JD70	K2+316.539	2598743.03	624421.678	5° 38' 21"														13.43	13.43	357° 50' 25"	
JD71	K2+344.66	2598771.132	624420.618	9° 34' 15"														28.121	28.121	348° 16' 10"	
JD72	K2+355.79	2598782.029	624418.355	11° 7' 44"		30	0	0	2.923	5.827	0.142	0.018		K2+352.867	K2+355.781	K2+358.694		8.207	11.13	337° 8' 26"	
ZD	K2+382.613	2598806.762	624407.928															23.919	26.842		

逐桩坐标表

桩号	坐标(米)		方位角
	X	Y	
K0+000	2596983.727	623723.598	121° 33' 14"
K0+020	2596973.261	623740.641	121° 33' 14"
K0+040	2596964.231	623758.396	108° 0' 45"
K0+060	2596954.116	623774.987	149° 40' 34"
K0+080	2596935.246	623781.55	161° 46' 38"
K0+100	2596929.157	623796.548	73° 56' 54"
K0+120	2596932.496	623816.072	92° 27' 33"
K0+140	2596931.693	623836.054	88° 57' 21"
K0+160	2596932.058	623856.051	88° 57' 21"
K0+180	2596932.422	623876.048	88° 57' 21"
K0+200	2596932.787	623896.044	88° 57' 21"
K0+220	2596933.151	623916.041	88° 57' 21"
K0+240	2596933.516	623936.038	88° 57' 21"
K0+260	2596934.434	623956.012	86° 30' 1"
K0+280	2596935.655	623975.975	86° 30' 1"
K0+300	2596936.875	623995.938	86° 30' 1"
K0+320	2596942.863	624014.247	39° 28' 14"
K0+340	2596962.031	624016.881	354° 59' 34"
K0+360	2596981.955	624015.135	354° 59' 34"
K0+380	2597001.878	624013.389	354° 59' 34"

逐桩坐标表

桩号	坐标(米)		方位角
	X	Y	
K0+400	2597021.721	624010.988	355° 59' 8"
K0+420	2597041.536	624012.908	15° 5' 3"
K0+440	2597060.03	624020.449	24° 30' 10"
K0+460	2597078.56	624027.897	16° 43' 43"
K0+480	2597097.714	624033.654	16° 43' 43"
K0+500	2597116.867	624039.411	16° 43' 43"
K0+520	2597136.021	624045.168	16° 43' 43"
K0+540	2597155.174	624050.924	16° 43' 43"
K0+560	2597174.328	624056.681	16° 43' 43"
K0+580	2597193.481	624062.438	16° 43' 43"
K0+600	2597213.109	624066.058	6° 59' 58"
K0+620	2597232.909	624068.817	12° 58' 22"
K0+640	2597251.298	624076.442	32° 4' 17"
K0+660	2597266.893	624088.927	42° 2' 4"
K0+680	2597283.685	624099.619	22° 56' 9"
K0+700	2597303.052	624104.228	3° 50' 14"
K0+720	2597322.973	624102.916	353° 21' 26"
K0+740	2597342.901	624102.16	6° 25' 34"
K0+760	2597362.562	624105.735	16° 16' 15"
K0+780	2597380.482	624114.406	35° 22' 10"



永建设计集团有限公司
公路行业(公路)专业乙级 A152007862

工程名称	2026年(少数民族发展任务分配因素) 三五镇莲塘村委莲塘屯至大良洞产业路	图名	逐桩坐标表			设计阶段	施工图	工程编号	YJNDSS-2026 0126-GL001	专业	公路工程
建设单位	来宾市兴宾区三五镇人民政府	设计	丁恩文	复核	王灿帆	审核	李泽霖	修正版本号	DL-03	日期	2026.03

逐桩坐标表

桩号	坐标(米)		方位角
	X	Y	
K0+800	2597396.421	624126.487	37° 15' 9"
K0+820	2597412.34	624138.593	37° 15' 9"
K0+840	2597427.996	624151.021	41° 30' 46"
K0+860	2597442.973	624164.277	41° 30' 46"
K0+880	2597459.135	624175.935	26° 44' 31"
K0+900	2597478.01	624182.345	9° 57' 54"
K0+920	2597497.816	624185.116	7° 50' 51"
K0+940	2597517.718	624184.648	349° 23' 1"
K0+960	2597536.414	624177.8	331° 38' 42"
K0+980	2597554.923	624171.603	10° 36' 33"
K1+000	2597573.749	624177.824	39° 50' 25"
K1+020	2597586.932	624192.839	57° 2' 13"
K1+040	2597596.741	624210.267	60° 44' 56"
K1+060	2597606.514	624227.717	60° 44' 56"
K1+080	2597618.661	624243.461	45° 18' 19"
K1+100	2597631.61	624258.66	52° 39' 56"
K1+120	2597643.739	624274.562	52° 39' 56"
K1+140	2597655.696	624290.592	54° 14' 34"
K1+160	2597667.383	624306.822	54° 14' 34"
K1+180	2597678.956	624323.125	60° 11' 18"

逐桩坐标表

桩号	坐标(米)		方位角
	X	Y	
K1+200	2597688.899	624340.478	60° 11' 18"
K1+220	2597698.842	624357.832	60° 11' 18"
K1+240	2597709.199	624374.919	51° 12' 6"
K1+260	2597724.543	624387.555	27° 16' 46"
K1+280	2597743.093	624395.014	21° 16' 39"
K1+300	2597762.176	624400.996	17° 15' 44"
K1+320	2597781.275	624406.931	17° 15' 44"
K1+340	2597800.374	624412.865	17° 15' 44"
K1+360	2597819.473	624418.8	17° 15' 44"
K1+380	2597838.629	624424.493	8° 47' 32"
K1+400	2597858.394	624427.55	8° 47' 32"
K1+420	2597878.157	624430.614	9° 51' 20"
K1+440	2597896.661	624437.96	26° 27' 30"
K1+460	2597914.566	624446.871	26° 27' 30"
K1+480	2597932.471	624455.782	26° 27' 30"
K1+500	2597950.377	624464.693	26° 27' 30"
K1+520	2597969.579	624463.951	339° 54' 19"
K1+540	2597986.901	624453.991	329° 13' 49"
K1+560	2598004.602	624444.77	340° 22' 50"
K1+580	2598023.662	624438.713	342° 29' 10"



永建设计集团有限公司
公路行业(公路)专业乙级 A152007862

工程名称	2026年(少数民族发展任务分配因素) 三五镇莲塘村委莲塘屯至大良洞产业路	图名	逐桩坐标表			设计阶段	施工图	工程编号	YJNDSS-2026 0126-GL001	专业	公路工程
建设单位	来宾市兴宾区三五镇人民政府	设计	丁恩文	复核	王灿帆	审核	李泽霖	修正版本号		日期	2026.03

逐桩坐标表

桩号	坐标(米)		方位角
	X	Y	
K1+600	2598041.736	624430.351	325° 46' 9"
K1+620	2598058.971	624420.542	346° 16' 4"
K1+640	2598078.844	624420.091	12° 24' 48"
K1+660	2598098.244	624424.94	15° 31' 7"
K1+680	2598117.538	624430.199	10° 56' 23"
K1+700	2598137.485	624431.477	2° 47' 57"
K1+720	2598157.453	624430.605	356° 29' 58"
K1+740	2598177.416	624429.384	356° 29' 58"
K1+760	2598197.41	624429.407	0° 35' 59"
K1+780	2598217.332	624430.675	354° 12' 6"
K1+800	2598236.175	624424.375	332° 42' 42"
K1+820	2598254.628	624416.913	345° 45' 11"
K1+840	2598274.335	624414.301	4° 50' 19"
K1+860	2598294.14	624417.081	8° 8' 2"
K1+880	2598313.939	624419.911	8° 8' 2"
K1+900	2598333.737	624422.741	8° 8' 2"
K1+920	2598353.471	624420.934	340° 10' 25"
K1+940	2598372.045	624413.52	338° 11' 21"
K1+960	2598391.039	624407.6	356° 27' 25"
K1+980	2598410.296	624412.136	16° 36' 37"

逐桩坐标表

桩号	坐标(米)		方位角
	X	Y	
K2+000	2598429.885	624416.156	11° 12' 54"
K2+020	2598449.503	624420.045	11° 9' 56"
K2+040	2598469.461	624420.963	1° 22' 48"
K2+060	2598489.456	624421.445	1° 22' 48"
K2+080	2598509.45	624421.926	1° 22' 48"
K2+100	2598529.444	624422.408	1° 22' 48"
K2+120	2598549.429	624422.192	357° 9' 52"
K2+140	2598569.007	624418.494	346° 7' 52"
K2+160	2598588.223	624413.007	341° 33' 25"
K2+180	2598607.721	624409.296	358° 30' 41"
K2+200	2598627.639	624410.916	5° 32' 20"
K2+220	2598646.981	624415.901	15° 57' 9"
K2+240	2598666.686	624418.321	359° 24' 14"
K2+260	2598686.686	624418.414	0° 26' 54"
K2+280	2598706.685	624418.57	0° 26' 54"
K2+300	2598726.556	624420.37	9° 7' 31"
K2+320	2598746.489	624421.548	357° 50' 25"
K2+340	2598766.475	624420.794	357° 50' 25"
K2+360	2598785.925	624416.713	337° 8' 26"
K2+380	2598804.355	624408.943	337° 8' 26"



永建设计集团有限公司
公路行业(公路)专业乙级 A152007862

工程名称	2026年(少数民族发展任务分配因素) 三五镇莲塘村委莲塘屯至大良洞产业路	图名	逐桩坐标表			设计阶段	施工图	工程编号	YJNDSS-2026 0126-GL001	专业	公路工程
建设单位	来宾市兴宾区三五镇人民政府	设计	丁恩文	复核	王灿帆	审核	李泽霖	修正版本号		日期	2026.03

逐桩坐标表

桩号	坐标(米)		方位角
	X	Y	
K2+382.613	2598806.762	624407.928	337° 8' 26"

填方路基横断面图(1:100)

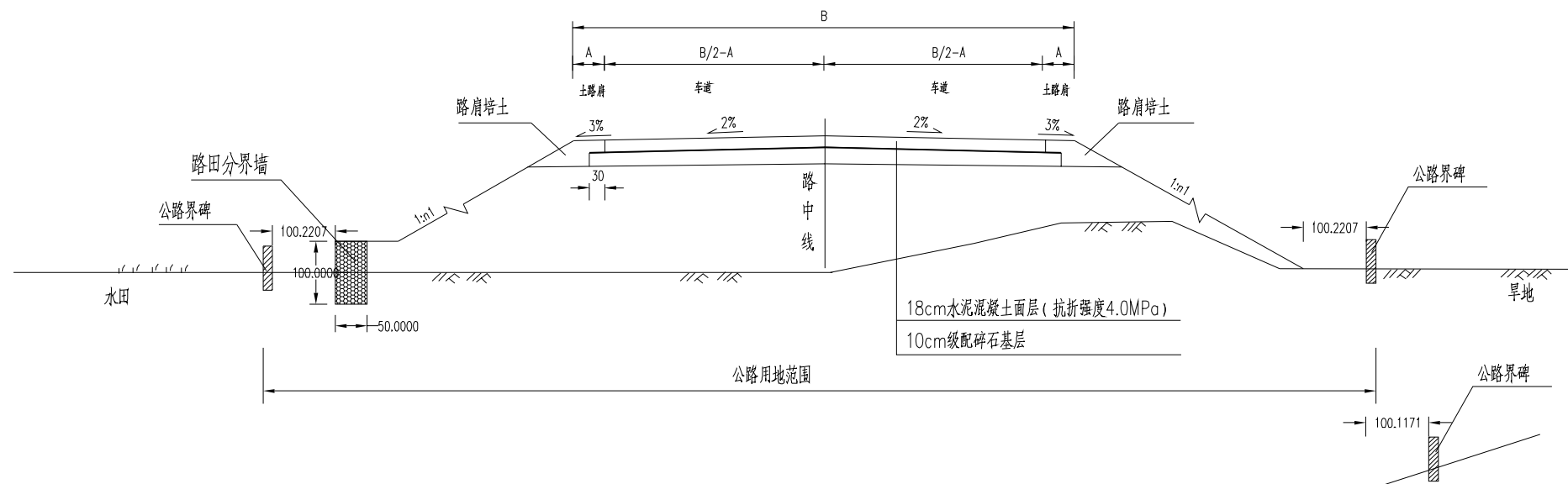

半填半挖路基横断面图(1:100)

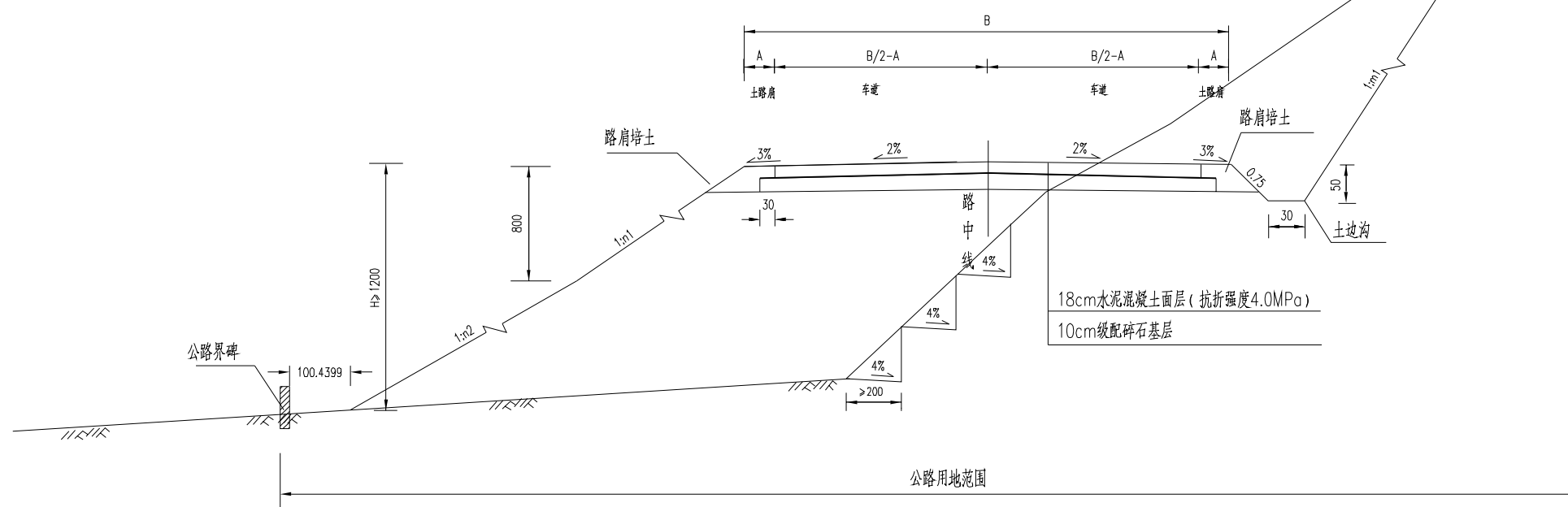

附注:

- 1、本图尺寸均以厘米为单位。
- 2、当路堤高度大于或等于6米,以及在急弯,悬崖,陡峻山坡,桥头引道等路段设置护栏。
- 3、填方边坡在路基边缘起以下8米边坡坡率采用1:1.5,在距路基边缘以下8~16米,边坡坡率采用1:1.75。
- 4、土质挖方边坡n1采用1:0.75;石质挖方边坡n1采用1:0.3,详见路基横断面图。
- 5、公路用地范围:一般路段用地范围为挡墙外1米,无其它构造物路段为坡脚或坡顶外1米。
- 6、图中B为路基宽,A为路肩宽。



永建设计集团有限公司
公路行业(公路)专业乙级 A152007862

工程名称	2026年(少数民族发展任务分配因素) 三五镇莲塘村委莲塘屯至大良洞产业路	图名	路基标准横断面图			设计阶段	施工图	工程编号	YJNDSS-2026 0126-GL001	专业	公路工程
建设单位	来宾市兴宾区三五镇人民政府	设计	丁毅	复核	王灿	审核	李泽霖	修正版本号		日期	2026.03

水泥混凝土路面结构设计图 (1:100)
(适用于3.5m宽路面)

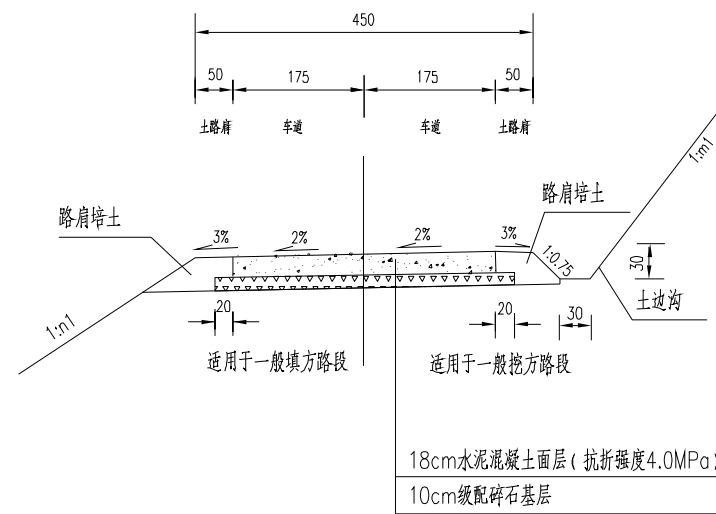

注:

1. 本图尺寸均以厘米计。
2. 本设计按照《公路水泥混凝土路面施工技术规范》(JTG D40-2011)的要求进行设计。
3. 本项目路基宽4.5米。

 <p>永建设计集团有限公司 公路行业(公路)专业乙级 A152007862</p>	工程名称	2026年(少数民族发展任务分配因素) 三五镇莲塘村委莲塘屯至大良洞产业路	图名	路面结构设计图			设计阶段	施工图	工程编号	YJNDSS-2026 0126-GL001	专业	公路工程	
	建设单位	来宾市兴宾区三五镇人民政府	设计	丁毅文	复核	王灿帆	审核	李泽霖	修正版号		图号	DL-05	日期

错车道平面布置图

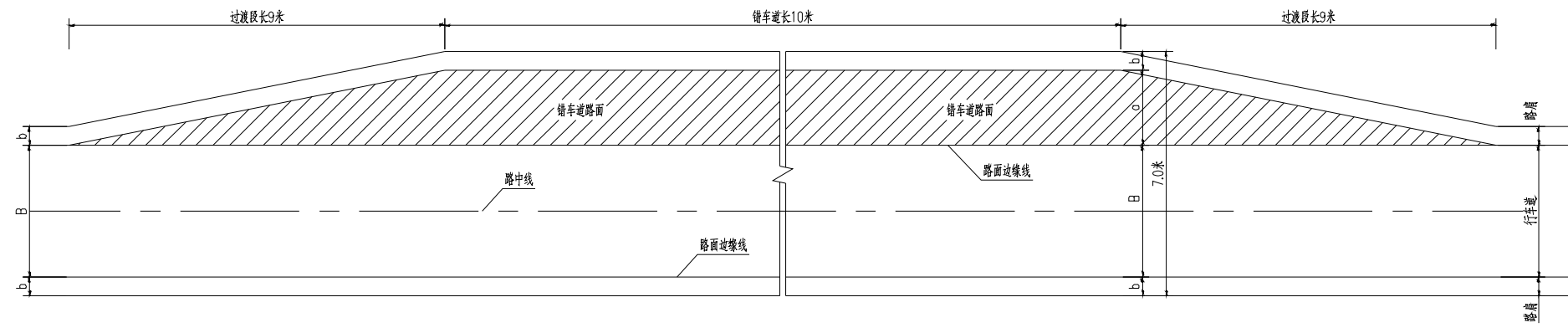

错车道尺寸表

路基宽度 (m)	路面宽度 B (m)	路肩宽度 b (m)	错车道	
			宽度 a (m)	面积 m ² /处
4.5 (5.5)	3.5 (4.5)	0.50	2.50	47.50

附注

1. 错车道按300m/个布置,尺寸大小按布置图设置。
2. 错车道工程数量已列入路面工程数量表中。
3. 错车道应据现场选择有利地点设置,并使驾驶者能看到相邻两错车道之间的车辆。
4. 本项目全线路基宽4.5米。



永建设计集团有限公司
公路行业(公路)专业乙级 A152007862

工程名称	2026年(少数民族发展任务分配因素)三五镇莲塘村委莲塘屯至大良洞产业路	图名	错车道平面布置示意图			设计阶段	施工图	工程编号	YJNDSS-2026 0126-GL001	专业	公路工程
建设单位	来宾市兴宾区三五镇人民政府	设计	丁恩文	复核	王灿帆	审核	李泽霖	修正版号		日期	2026.03

水泥路面板块划布置图
(适用于3.5m宽路面)

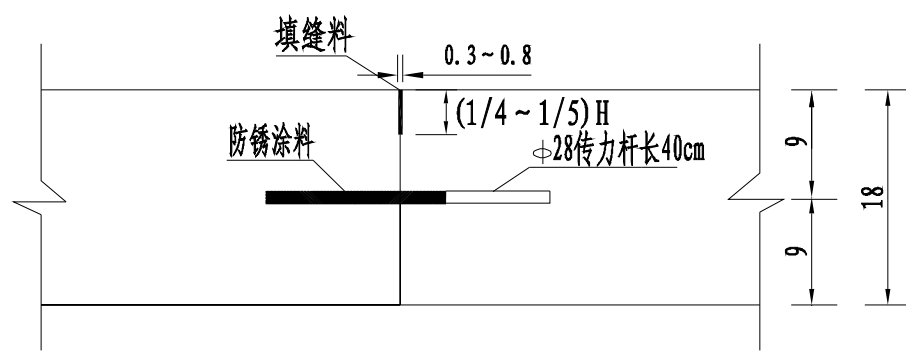
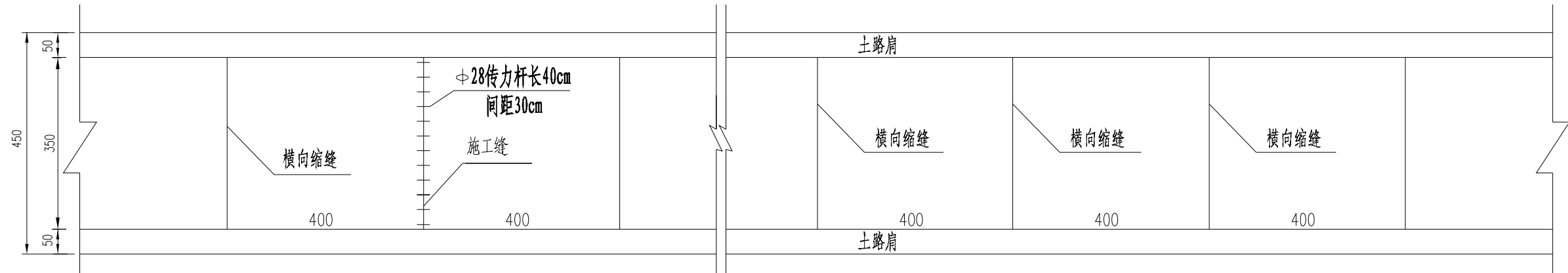

(A) 设传力杆平缝型横向施工缝构造

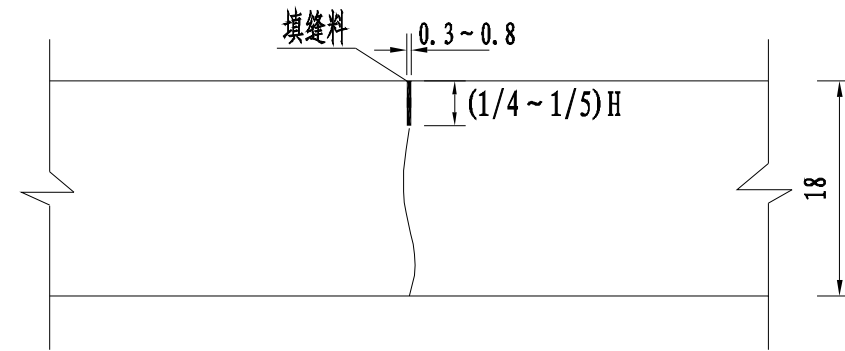

(C) 不设传力杆假缝型横向缩缝构造

注:

- 1、本图尺寸除钢筋直径以毫米计外,其余均以厘米为单位。
- 2、横向缩缝填缝料为改性沥青。
- 3、每日施工终了或因故中断浇筑时,必须设置横向施工缝,其位置宜设在缩缝处,构造如图A,本项目按每200m设置一道。
- 4、本图比例均为示意。

 <p>永建设计集团有限公司 公路行业(公路)专业乙级 A152007862</p>	工程名称	2026年(少数民族发展任务分配因素) 三五镇莲塘村委莲塘屯至大良洞产业路	图名	路面板块划分图			设计阶段	施工图	工程编号	YJNDSS-2026 0126-GL001	专业	公路工程
	建设单位	来宾市兴宾区三五镇人民政府	设计	丁恩文	复核	王灿帆	审核	李泽霖	修正版号	图号	DL-07	日期

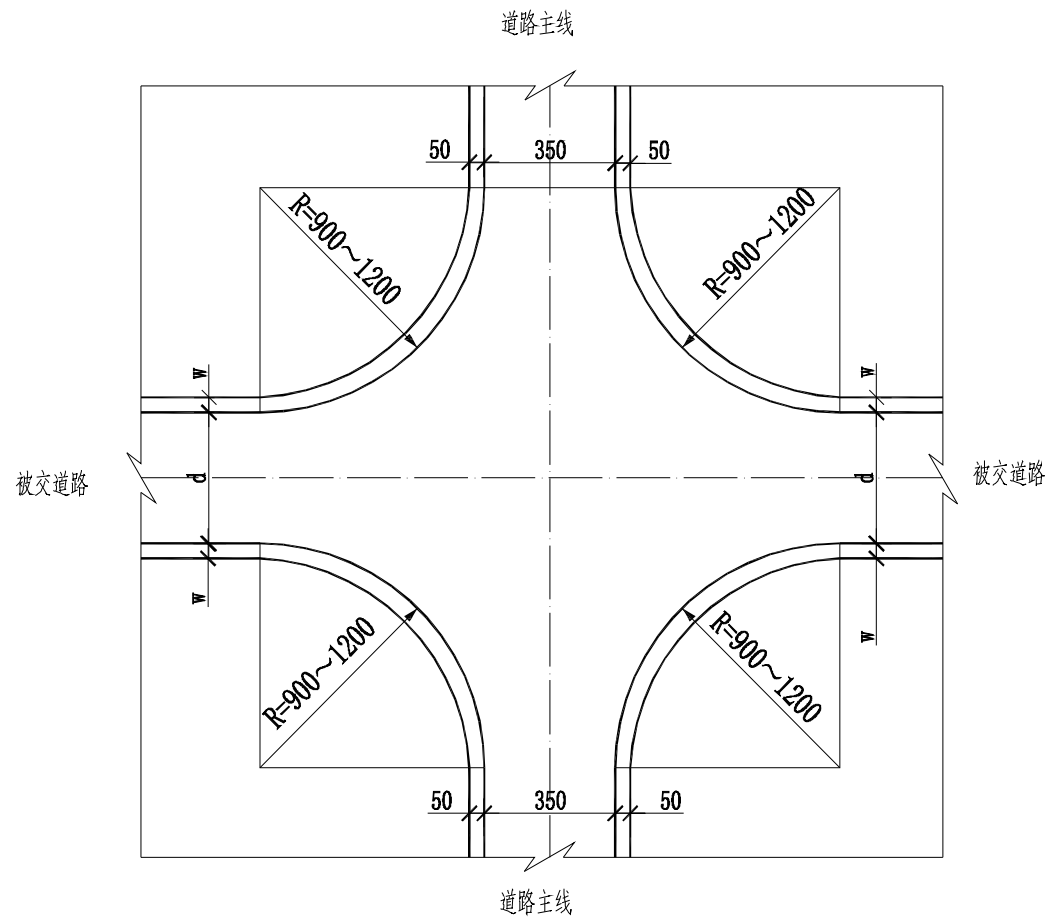

平交口一般设计图(一)

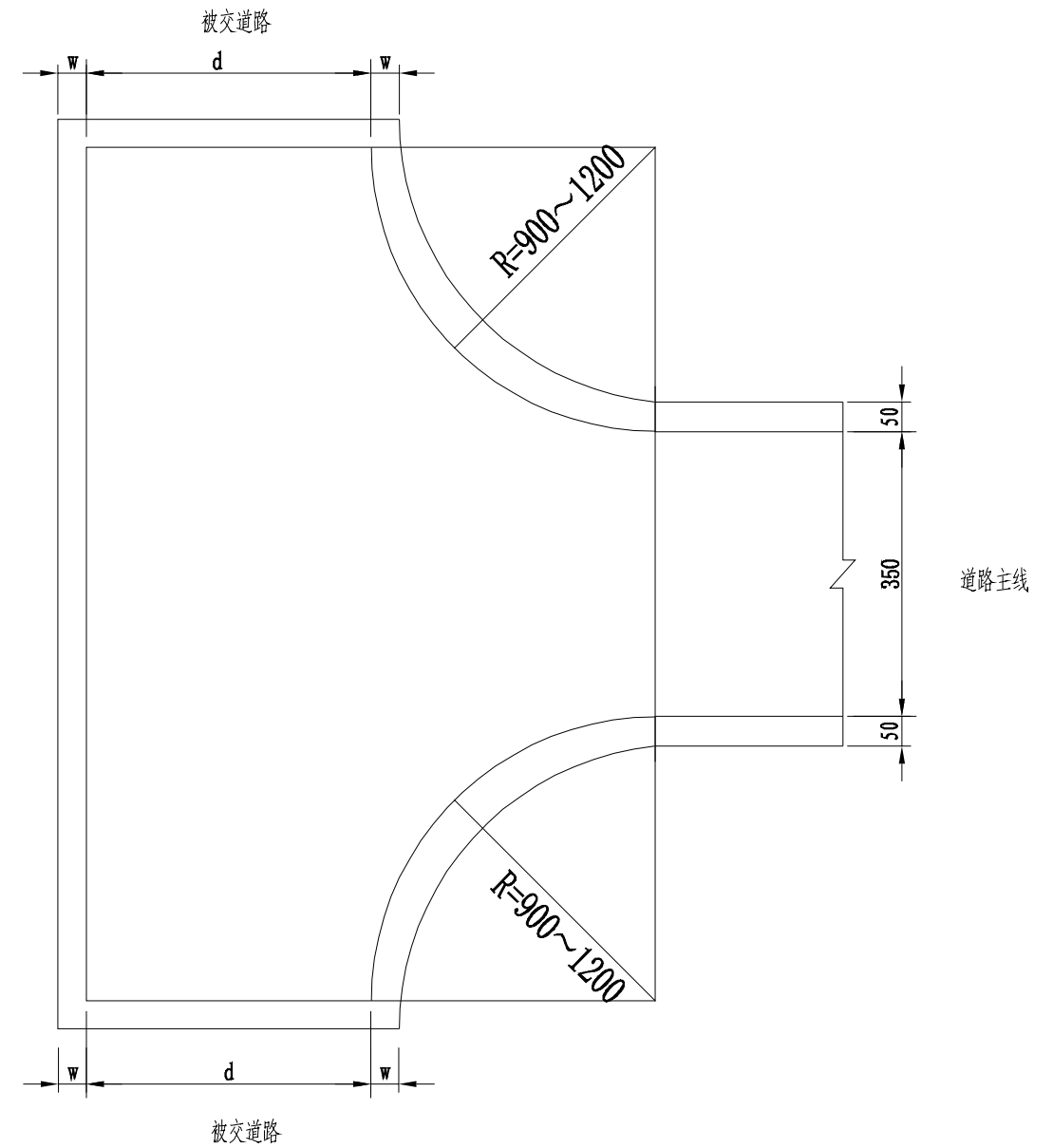

平交口一般设计图(二)

注:

- 1、本图尺寸均以厘米为单位。
- 2、根据交叉口实际情况选用设计图(一)或设计图(二)。
- 3、图中的 d 、 w 宽度根据现场确定。



永建设计集团有限公司
公路行业(公路)专业乙级 A152007862

工程名称	2026年(少数民族发展任务分配因素) 三五镇莲塘村委莲塘屯至大良洞产业路	图名	交叉口一般设计图			设计阶段	施工图	工程编号	YJNDSS-2026 0126-GL001	专业	公路工程
建设单位	来宾市兴宾区三五镇人民政府	设计	丁恩文	复核	王灿帆	审核	李泽霖	修正版本号		日期	2026.03

巩固拓展脱贫攻坚成果同乡村振兴有效衔接项目公示碑

项目名称: XXXX
 资金投入: XXXXXXXX
 项目建设规模: XXXXXXXX
 受益户数及人数: XXXXXXXX
 实施单位与负责人: XXXXXXXX XXXXXXXX
 施工单位: XXXXXXXX
 监理单位: XXXXXXXX
 设计单位: XXXXXXXX
 开工时间: X年X月X日
 完工时间: X年X月X日
 联农带农机制: XXXXXXXX
 全国防止返贫监测和乡村振兴咨询服务电话: 12317
 来宾市兴宾区农业农村局投诉监督电话: 0772-4212179

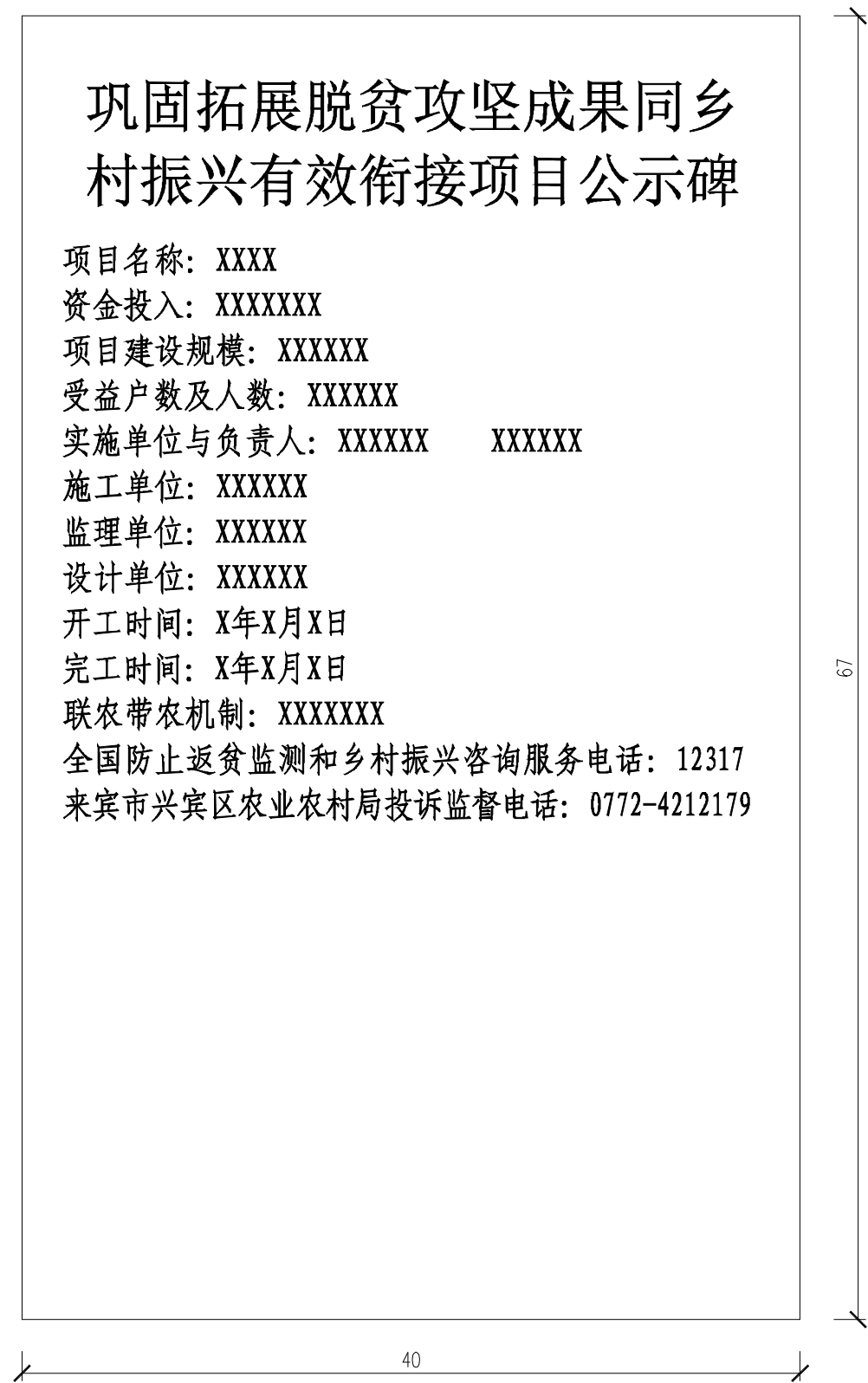

路碑大样图
1:10

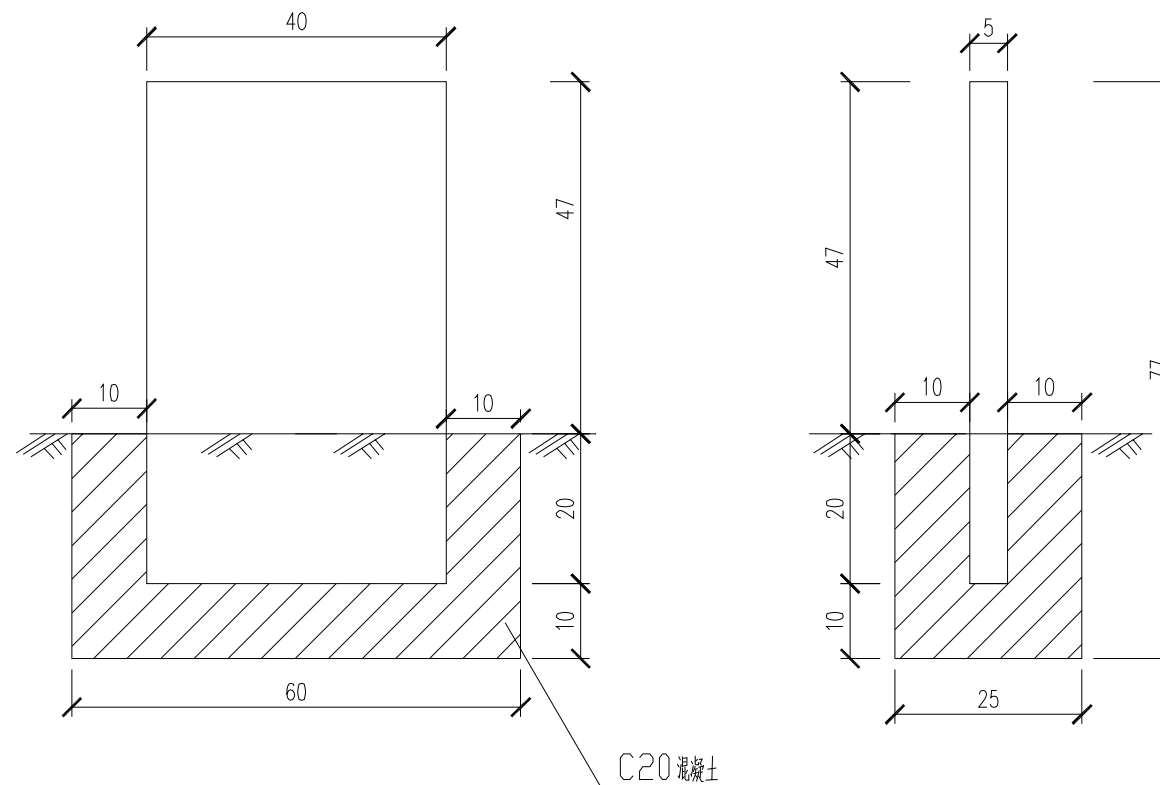

路碑工程数量表

项目	大理石(块)	挖土方 (m ³)	C20混凝土 (m ³)
路碑	1	0.11	0.041

说明:

- 1、本图尺寸均以cm计。
- 2、责任标牌材料采用花岗岩，长宽尺寸为67x40cm，厚度为5cm。标志牌上的字体采用凹刻隶书，字号根据实际情况确定，字体颜色采用红色。
- 3、公示牌设置位置由业主根据现场情况确定。



永建设计集团有限公司
公路行业(公路)专业乙级 A152007862

工程名称	2026年(少数民族发展任务分配因素)三五镇莲塘村委莲塘屯至大良洞产业路	图名	公示牌设计图			设计阶段	施工图	工程编号	YJNDSS-2026 0126-GL001	专业	公路工程
建设单位	来宾市兴宾区三五镇人民政府	设计	丁毅文	复核	王灿帆	审核	李泽霖	修正版本号		日期	2026.03

波形梁护栏立面 1:30

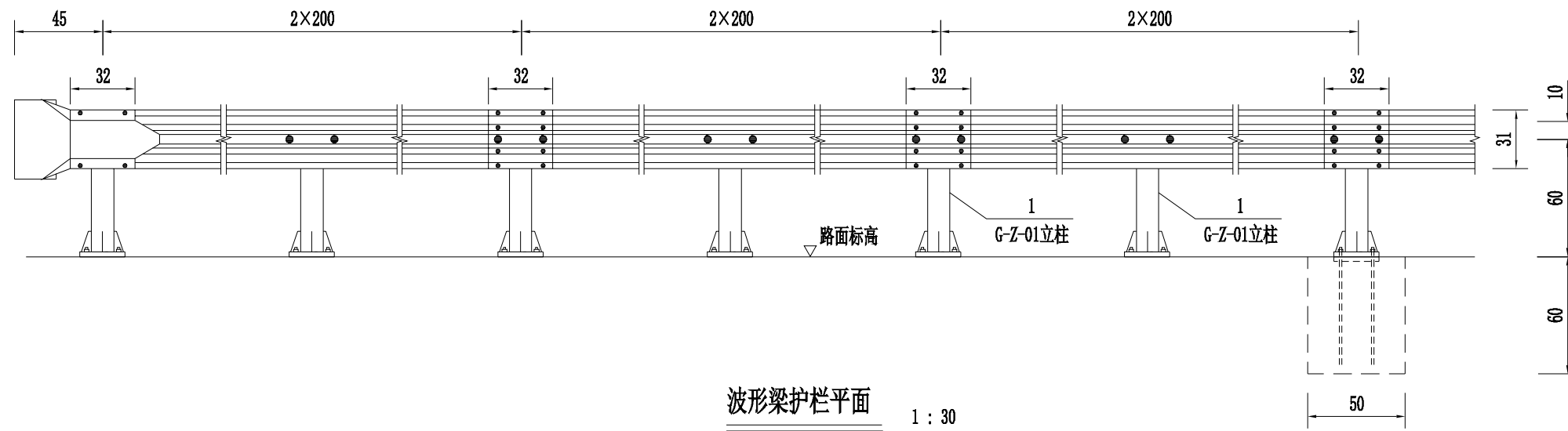

横断面布置 1:30

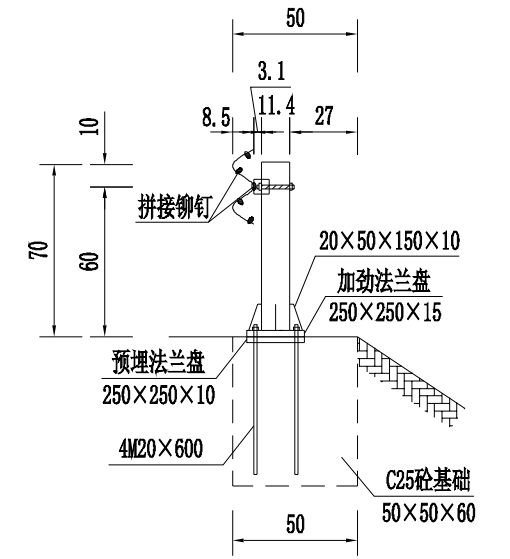

波形梁护栏平面 1:30

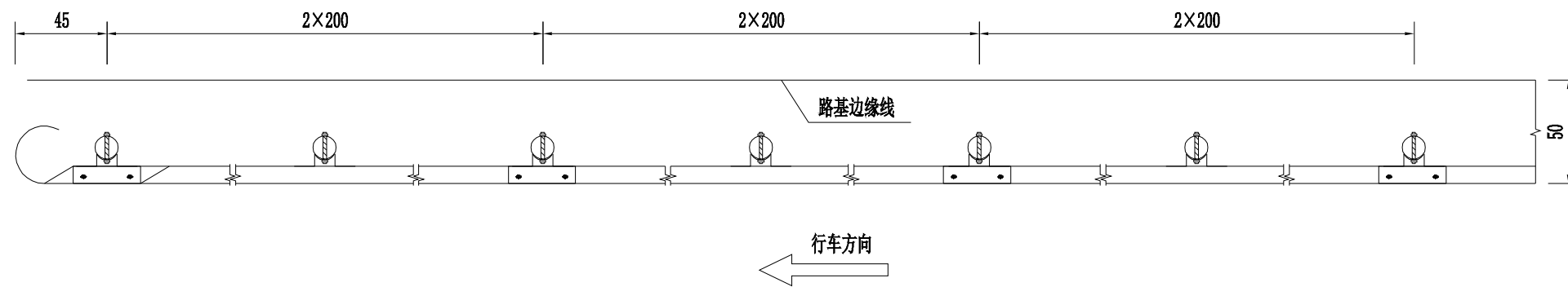

托架大样图 1:10

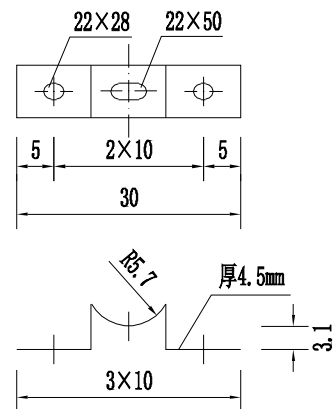

单位材料数量表

序号	材料名称	规格	单位重量(Kg/4m)	材料
1	G-Z-01立柱(2)	Φ114×700×4.5	17.734	Q235
2	DB01板(1)	4320×310×85×3	49.163	Q235
3	托架(2)	300×70×4.5	2.192	Q235
4	加劲法兰盘(2)	250×250×15	18.016	高强钢
5	预埋法兰盘(2)	250×250×10	9.813	高强钢
6	地脚螺栓(8)	M20×600	11.838	高强钢
7	其他连接件(14)		14.000	高强钢
8	基础(2)	C25	0.300m³	砼

注:

- 1、本图尺寸单位以厘米计。
- 2、护栏搭接方向应与行车方向一致。
- 3、设置波形梁护栏路段，路基不加宽。
- 4、立柱下设置预埋法兰盘时，地脚螺栓埋置深度不应小于50cm。
- 5、设置波形梁护栏的起讫点应进行端头处理。
- 6、材料数量表中，材料名称一栏括号中数字为每4米单位该材料的数量，其他连接件指连接螺栓、拼接铆钉等连接紧固件。



永建设计集团有限公司
公路行业(公路)专业乙级 A152007862

工程名称	2026年(少数民族发展任务分配因素) 三五镇莲塘村委莲塘屯至大良洞产业路	图名	波形梁护栏设计图			设计阶段	施工图	工程编号	YJNNDSS-2026 0126-GL001	专业	公路工程
建设单位	来宾市兴宾区三五镇人民政府	设计	丁毅	复核	王灿帆	审核	李泽霖	修正版号		日期	2026.03

路面工程数量表

工程名称：2026年（少数民族发展任务分配因素）三五镇莲塘村委莲塘屯至大良洞产业路

DL-13

第 1 页 共 1 页

序号	路名	起讫桩号		长度 (m)	行 车 道						路 肩			水泥混凝土路面 刻槽 1000m ²	备注	
					水泥混凝土路面 (抗折强度4.0MPa)			级配碎石调平层			施工缝钢筋	培土路肩				
					宽度 (m)	厚度 (cm)	面积 1000m ²	宽度 (m)	厚度 (cm)	面积 1000m ²	φ28传力杆 40cm (Kg)	宽度 (m)	厚度 (cm)			面积 1000m ²
1	2	3	4	5	6	7	8	9	10	11	12	13	14	15	16	17
2	1号路	K0+000.000	~K2+382.613	2382.613	3.5	18	8.339	3.9	10	9.292	276.60	0.5	0.28	2.383	8.339	
3																
4																
5																
6																
7																
8																
9																
10																
11																
12		路口及弯道加宽					0.114			0.114					0.114	
13		错车道		224			0.380			0.380					0.380	本项目设置8个错车道，具体位置根据现场确定
14			合计	2606.613			8.834			9.787	276.600			2.383	8.834	
15																
16																
17																
18																
19																
20																
21																
22																
23																
24																
25																
26																
27																
29																

编制：丁昌文

复核：王勋祝

审核：宋泽禄